

Тали ручные шестеренные стационарные 2/п 5,0 тонн



ТРШС-5,0 "Профлайн (РФ)"



ТРШС-5,0 "Мастер" (РФ)



HSZ-5,0 (Китай)

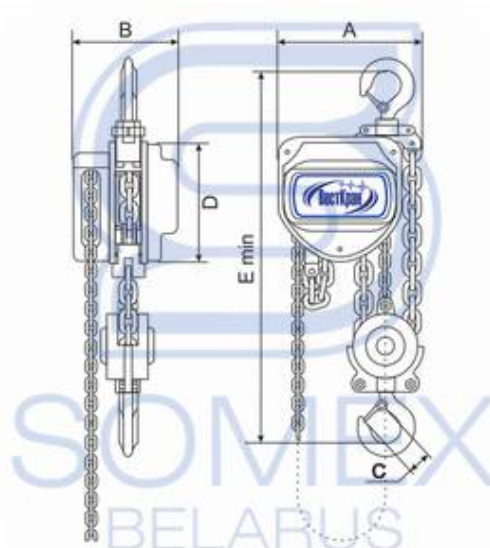

Характеристики		Значения характеристик		
Обозначение тали		ТРШС-5,0 "Профлайн"	ТРШС-5,0 "Мастер"	HSZ-5,0
Грузоподъемность, т		5,0	5,0	5,0
Высота подъема, м		3,0 / 6,0 / 9,0 / 12,0	3,0 / 6,0 / 9,0 / 12,0	3,0 / 6,0 / 12,0
Грузовая цепь (класс 8), мм		10x30	10x30	10x30
Кратность полиспаста		2:1	2:1	2:1
Тяговая (приводная) цепь, мм		5x25	5x25	5x22,5
Тяговое усилие на подъем (не более), N		382	414	420
Ход тяговой цепи на 1м подъема, м		206	192	-
Габаритные размеры	A, мм	249	250	249
	B, мм	185	195	185
	C, мм	48	42	49
	D, мм	224	(254)	(186)
	E min, мм	670	660	615
Исполнение талей по ГОСТ 15150-69		У1 (2,3,4)	У1 (2,3,4)	У1 (2,3,4)
Температура окружающей среды, С		от -40 до +40	от -20 до +40	от -20 до +40
Группа режима по ГОСТ 25835		1М	1М	1М
Класс использования по ГОСТ 25835		A0-A2	A0-A1	A0
Масса комплекта цепей на 1м подъема, кг		5,6	5,6	4,3
Масса тали без цепи, кг		22,6	25,2	25,1
Масса тали в комплекте с цепями, кг		38,9 / 55,7 / 72,5 / 89,3	42,0 / 58,8 / 74,6 / 91,4	38,0 / 50,9 / 76,7