

Тали ручные рычажные г/п 1,0 тонны



TRCP-1,0 "Профлайн" (РФ)



TRШС-1,0 "Мастер" (РФ)



HSH-1,0 (Китай)

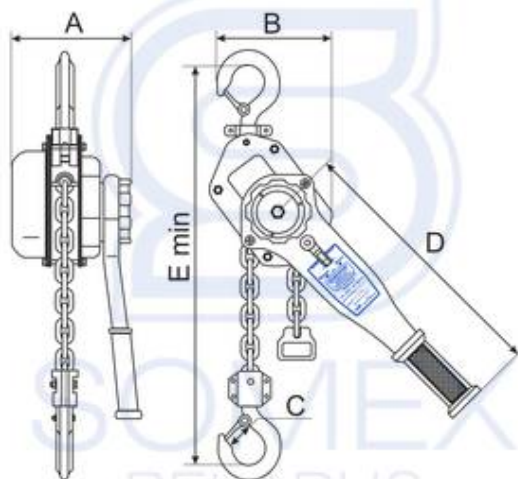

Характеристики		Значения характеристик		
Обозначение талей		TRCP-1,0 "Профлайн"	TRCP-1,0 "Мастер"	HSH-1,0
Грузоподъемность, т		1,0	1,0	1,0
Высота подъема, м		3,0 / 6,0 / 9,0 / 12,0	3,0 / 6,0 / 9,0 / 12,0	3,0 / 6,0 / 12,0
Минимальный вес груза, кг		30	30	30
Грузовая цепь (класс 8), мм		6x18	6x18	6x18
Кратность полиспаста		1:1	1:1	1:1
Тяговое усилие на рычаге (не более), N		157	145	140
Ход рычага на 1м подъема, полных оборотов		50	50	48
Габаритные размеры	A, мм	152	150	148
	B, мм	98	120	120
	C, мм	45	27	23
	D, мм	280	290	285
	E min, мм	325	340	340
Исполнение талей по ГОСТ 15150-69		У1 (2,3,4)	У1 (2,3,4)	У1 (2,3,4)
Температура окружающей среды, С		от -40 до +40	от -20 до +40	от -20 до +40
Группа режима по ГОСТ 25835		1М	1М	1М
Класс использования по ГОСТ 25835		A0-A2	A0-A1	A0
Масса комплекта цепей на 1м подъема, кг		0,8	0,8	0,8
Масса тали без цепи, кг		5,2	6,1	6,3
Масса тали в комплекте с цепью, кг		7,9 / 10,3 / 12,7 / 15,1	8,5 / 10,9 / 13,3 / 15,7	8,4 / 11,1 / 16,1